

00173191
(DR200BT)

hama



Portable Digital Radio

Portables Digitalradio

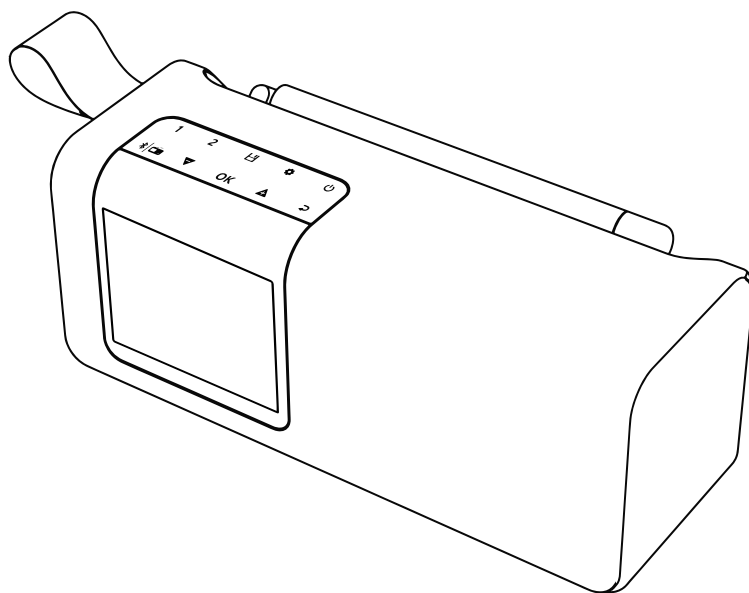

Operating Instructions / Bedienungsanleitung / Mode d'emploi / Instrucciones de uso /
Руководство по эксплуатации / Istruzioni per l'uso / Gebruiksaanwijzing / Οδηγίες χρήσης / Instrukcja obsługi /
Használati útmutató / Návod k použití / Návod na použitie / Manual de instruções / Kullanna käsiraavu /
Manual de utilizare / Bruksanvisning / Käyttöohje / Работна инструкция / Betjeningsvejledning / Manuelt stasjonsbok

Caractéristiques techniques

Écran	2.4" (6.10cm) Color TFT
Enceinte	5 Watt
Charging Voltage	5V/ 1A
Battery Type	Li-Ion, 3.7V, 2000mAh / 7.4 Wh
Langues prises en charge	English, German, Danish, Dutch, Finnish, French, Italian, Norwegian, Polish, Portuguese, Spanish, Swedish, Turkish, Czech, Slovak
Contenu de l'emballage	Digital Radio, USB-C Charging Cable, Quick Start Manual

Connectivité

Bluetooth	v5.0
-----------	------

Connexions audio

Entrées	USB-C, AUX-In
---------	---------------

Sources

Favoris

Sources		Favoris
DAB/DAB+ (174.928 - 239.2 MHz)	✓	30
FM (87.5 - 108 MHz)	✓	30

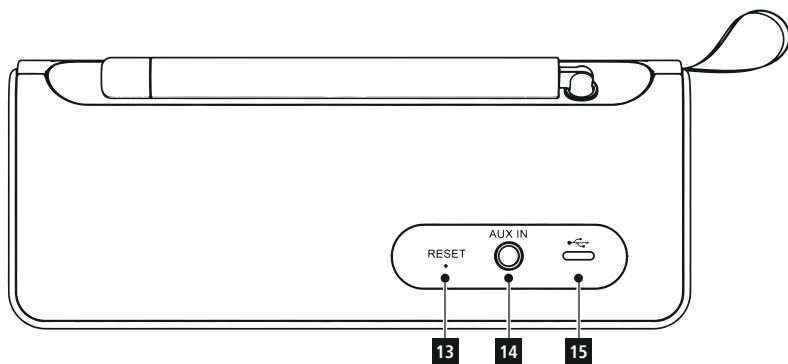
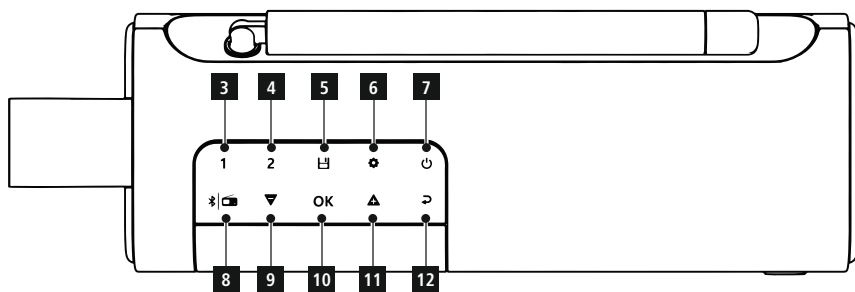
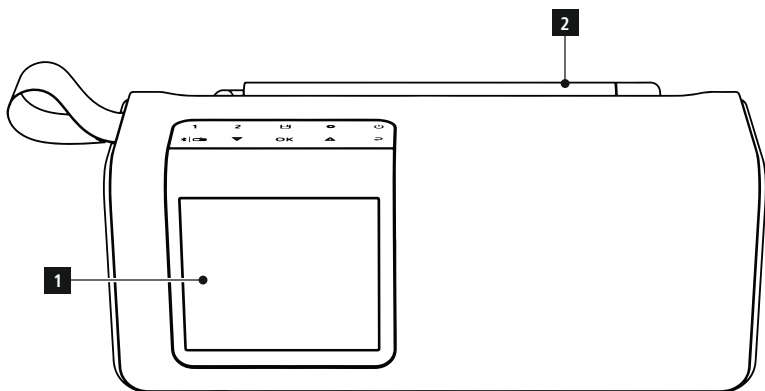

Éléments de commande et d'affichage**A : face avant de la radio**

1		Écran
2		Antenne télescopique

B : Panneau de commande de la radio

3	1	Touche [PRESET 1]
4	2	Touche [PRESET 2]
5		Touche [PRESET]
6		Touche [MENU]
7		Touche [POWER]
8		Touche [MODE]
9		Touche [VOLUME] / [NAVIGATE] –
10	OK	[OK]/[ENTER]
11		Touche [VOLUME] / [NAVIGATE] +
12		Touche [BACK]

C : face arrière de la radio

13		RESET
14		Prise femelle AUX-In (entrée auxiliaire)
15		Port USB-C

1. Explication des symboles d'avertissement et des remarques

Risque d'électrocution



Ce symbole indique un risque de contact avec des parties non isolées du produit susceptibles de conduire un courant électrique capable de provoquer une électrocution.

Avertissement



Ce symbole est utilisé pour indiquer des consignes de sécurité ou pour attirer votre attention sur des dangers et risques particuliers.

Remarque



Ce symbole est utilisé pour indiquer des informations supplémentaires ou des remarques importantes.

2. Contenu de l'emballage

- Hama "DR200BT"
- Câble de chargement USB-C
- Guide démarrage rapide

3. Consignes de sécurité

- Ce produit est destiné à une utilisation domestique non commerciale.
- N'utilisez pas le produit dans des zones où les produits électroniques ne sont pas autorisés.
- Protégez le produit de toute saleté, humidité, surchauffe et utilisez-le uniquement dans des locaux secs.
- Cet appareil, comme tout appareil électrique, doit être gardé hors de portée des enfants !
- Protégez le produit des secousses violentes et évitez tout choc ou toute chute.
- N'utilisez pas le produit en dehors des limites de puissance indiquées dans les caractéristiques techniques.
- Tenez les emballages d'appareils hors de portée des enfants, risque d'étouffement.
- Recyclez les matériaux d'emballage conformément aux prescriptions locales en vigueur.
- N'apportez aucune modification à l'appareil. Toute modification vous ferait perdre vos droits de garantie.
- L'emploi du produit est exclusivement réservé à sa fonction prévue.
- N'utilisez pas le produit à proximité immédiate d'un chauffage, d'autres sources de chaleur ou à la lumière directe du soleil.
- N'utilisez pas l'appareil dans un environnement humide et évitez les projections d'eau.
- Utilisez l'article dans des conditions climatiques modérées uniquement.
- La batterie est installée de façon permanente et ne peut pas être retirée.
- Ne jetez pas la batterie ou le produit au feu.

- Ne modifiez pas et/ou ne déformez/chauffez/démontez pas les batteries/piles.
- Disposez tous les câbles de sorte à ce qu'ils ne représentent aucun de danger de trébuchement.
- Ne pliez pas et n'écrasez pas le câble.

Risque d'électrocution



- Ne tentez pas d'ouvrir le produit en cas de détérioration et cessez de l'utiliser.
- N'utilisez pas l'appareil si l'adaptateur secteur, le câble de l'adaptateur ou le cordon d'alimentation est endommagé.
- Ne tentez pas de réparer le produit vous-même ni d'effectuer des travaux d'entretien. Déléguez les travaux d'entretien à des techniciens qualifiés.

4. Chargement de la batterie

Avertissement - Batterie

- Utilisez exclusivement un chargeur approprié ou une connexion USB pour la recharge.
- N'utilisez plus des chargeurs ou des ports USB défectueux et n'essayez pas de les réparer.
- Ne surchargez ou ne déchargez pas totalement le produit.
- Évitez le stockage, le chargement et l'utilisation du produit à des températures extrêmes et à des pressions atmosphériques extrêmement basses (comme en haute altitude par exemple).
- Rechargez régulièrement (au moins tous les trois mois) si l'appareil est entreposé pendant une période prolongée.
- L'appareil est équipé d'une batterie rechargeable.
- Chargez complètement le produit une fois avant la première utilisation.
- Connectez le câble de chargement USB-C fourni au port USB-C (15) du produit.
- Branchez la fiche libre du câble de chargement USB-C à un chargeur USB approprié. Reportez-vous au mode d'emploi du chargeur USB que vous utilisez.
- La durée de vie réelle de la batterie varie en fonction de l'utilisation de l'appareil, des réglages et des conditions environnementales (les batteries ont une durée de vie limitée).

Remarque - processus de charge



- Un processus de charge complet prend environ 3 heures.
- La batterie du produit peut être chargée aussi bien allumé qu'éteint.

5. Mise en service et fonctionnement

Remarque – Réception optimale



- Lors du premier démarrage, il vous est demandé de choisir la langue souhaitée pour l'interface système. Sélectionnez la langue souhaitée.
- Lors du premier démarrage, la recherche de stations est automatiquement lancée dans le mode DAB.

Veillez à

- déployer l'antenne entièrement.
- Nous vous recommandons de placer l'antenne à la verticale afin de garantir une réception optimale.

5.1 Remarques générales concernant la commande

5.1.1 Mise sous/hors tension/Veille (fonctionnement sur secteur)

- Appuyez sur [🔊] (7) pour mettre la radio sous tension.
- Appuyez sur [🔊] (7) pendant environ 1 seconde pour mettre la radio hors tension. (Veille)

5.1.2 Mise sous/hors tension/Veille (fonctionnement sur batterie)

- Appuyez sur [🔊] (7) pendant environ 3 seconde pour mettre la radio sous tension.
- Appuyez sur [🔊] (7) pour mettre la radio hors tension.
- Pour augmenter l'autonomie de la batterie, la radio ne se met pas en veille lorsqu'elle fonctionne sur batterie.

Remarque



- Si la radio est complètement éteinte en mode de fonctionnement sur batterie, les durées de la minuterie fixées ne seront plus prises en compte.

5.1.3 Navigation et commande

- Consultez pour ce faire le tableau fourni.

6. Structure du menu

MENU PRINCIPAL

Radio numérique

Liste des stations

Réglage DAB

Réglage du volume

Bluetooth

Appairage d'un nouvel appareil

FM

Paramètres de recherche

Paramètres audio

Entrée auxiliaire Aux In

AUX Priority

Routines

Timer (Minuterie)

Minuterie sommeil

Paramètres

Paramètres audio

Égaliseur

Réglages de l'écran

Éclairage de fond

Schéma de couleurs

Mode nuit

Paramètres système

Heure/Date

Langue

Arrêt automatique

Actualisation du logiciel

Paramètres par défaut

7. Menu principal

Le menu principal contient les fonctions les plus importantes de la radio, ainsi que toutes les fonctions supplémentaires disponibles, qui sont décrites au point 12.

Routines.

Vous accédez toujours au menu principal en appuyant sur la touche [⚙] (6) et le point de menu "Menu principal".

8. Radio numérique

Si le mode de fonctionnement "**Digital Radio**" a été sélectionné, vous pouvez accéder aux options de réglage suivantes en appuyant sur les touches [⚙] (6) :

• Liste des stations

Vous trouverez ici une liste de toutes les stations qui ont été trouvées lors de la dernière recherche. Les stations de radio qui ne peuvent pas être captées pour le moment en raison d'une puissance insuffisante du signal sont précédés d'un "?".

• Réglage DAB

- Recherche complète

Toutes les bandes de fréquences recevables sont recherchées lors d'une nouvelle recherche.

- Réglage manuel

Seul un bloc de fréquences spécial est recherché pour trouver les stations recevables. Ceci est utile si vous savez sur quel bloc de fréquences sont diffusées les stations de radio correspondantes.

- Suppression des stations qui ne peuvent pas être reçues

Toutes les stations précédés d'un "?" dans la liste des stations seront supprimées de cette liste.

• Réglage du volume

Le réglage automatique du volume peut compenser les fluctuations du volume. Si une forte augmentation du volume est détectée, la radio essaiera automatiquement de compenser ces fluctuations. Vous pouvez décider vous-même si cet ajustement doit se faire dans une plus ou moins grande mesure ou s'il doit être complètement désactivé.

9. Bluetooth

Lorsque le mode Bluetooth est activé pour la première fois, la radio est immédiatement en "**mode d'appairage**" et visible par les autres appareils. Cela vous permet donc de connecter la radio à votre smartphone par exemple et de démarrer la transmission depuis l'appareil source correspondant.

Si la radio a déjà été connectée à un smartphone, la connexion sera établie automatiquement à la prochaine activation du mode Bluetooth.

Pour appairer une nouvelle radio, appuyez sur la touche [OK] (10) ou entrez dans le menu Bluetooth en appuyant sur la touche [⚙] (6) et sélectionnez "**Appairage d'un nouvel appareil**".

Vous trouverez fonctionnement de la radio pendant la diffusion via Bluetooth dans le **tableau des commandes**.

10. FM

La radio recherche automatiquement les stations de radio analogiques qui peuvent être reçues avec une qualité suffisante à l'endroit où elle se trouve.

Pour rechercher la station suivante, lancez la recherche avec la touche [OK] (10).

• Paramètres de recherche

Indiquez ici si la recherche doit s'arrêter aux stations qui peuvent être reçues avec une force de signal suffisante ou si elle doit également s'arrêter en cas de faible réception.

• Paramètres audio

Définissez si la radio doit essayer de lire les signaux stéréo ou toujours les lire en qualité mono pour les stations de radio analogiques.

11. AUX In

Le mode AUX In permet une connexion filaire entre une autre source audio et cet appareil. Le contrôle du volume peut être effectué par cette radio, toutes les autres opérations sont effectuées par la source audio connectée.

• AUX-Priority

Cette fonction détermine le comportement de la radio après une connexion AUX. Lorsque la fonction est activée, la radio passe automatiquement en mode AUX In et y reste lorsqu'un câble jack 3,5 mm est connecté au connecteur correspondant de la radio.

Si le mode est désactivé, vous devez passer manuellement en mode AUX In.

12. Routines

Cette section regroupe les fonctions supplémentaires de la radio qui sont des fonctions programmables.

• Timer (Minuterie)

La minuterie peut être réglée à la minute près et offre une plage de 1 à 99 minutes. Pour démarrer la minuterie appuyez sur la touche **[OK]** (10). En appuyant de nouveau sur la touche **[OK]** (10) la minuterie est mise en pause ou s'arrête. Avec les touches de navigation, vous pouvez modifier une minuterie active et la redémarrer avec la touche **[OK]** (10).

Un signal sonore est émis après l'expiration d'une minuterie, même si la lecture de la radio est en cours par exemple.

• Minuterie sommeil

La radio dispose d'une fonction de minuterie vous permettant de mettre l'appareil en veille au bout d'une durée sélectionnée.

13. Paramètres

• Audio - égalisateur

Ici, vous pouvez choisir les réglages de l'égalisateur prédéfinis pour l'appareil ou définir vos propres paramètres

• Paramètres de l'écran - éclairage de fond

Sélectionnez ici l'intensité de l'éclairage de fond en mode de fonctionnement et en mode veille. Sous "Time-Out", vous définissez la valeur en secondes après laquelle le rétro-éclairage s'éteint pendant le fonctionnement

• Paramètres de l'écran - schéma de couleurs

Choisissez parmi différents schémas de couleurs pour le menu de contrôle

• Paramètres de l'écran - mode nuit

Le mode nuit active un schéma de couleurs spécifiquement adapté au fonctionnement dans l'obscurité. Vous pouvez définir si vous souhaitez utiliser le mode nuit et, si nécessaire, définir une période pendant laquelle l'appareil passe automatiquement en mode nuit. Pour prévisualiser le mode nuit, sélectionnez "Aperçu" -"On"

• Paramètres système Heure / Date

L'heure et la date peuvent être réglées manuellement ou à partir de diverses sources (DAB/Bluetooth). En outre, il est possible de régler le format de l'heure et de la date

• Paramètres du système / Langue

Définissez la langue du système souhaitée

• Paramètres du système / Arrêt automatique

S'il n'y a pas de signal sur la source audio sélectionnée, l'appareil passe automatiquement en mode "Standby" après une période fixe prédéfinie.

• Réglage du système / Mise à jour du logiciel

Des améliorations et de nouvelles fonctionnalités pour le logiciel de nos radios sont constamment développées afin de corriger d'éventuelles erreurs, d'étendre la gamme de fonctions, etc. Nous vous recommandons de toujours installer les mises à jour fournies sur votre radio.

Vous trouverez des informations concernant l'exécution d'une mise à jour sur le feuillet complémentaire et/ ou sous forme de fichier PDF à télécharger sur www.hama.com.

• Paramètres du système / paramètres d'usine

Cet élément de menu permet de réinitialiser l'appareil aux paramètres d'usine.

14. Paramètres par défaut

Remarque



- Les problèmes et les dysfonctionnements peuvent éventuellement être éliminés en redémarrant l'appareil ou avec le rétablissement des paramètres par défaut.

Pour redémarrer la radio, procédez comme suit : Utilisez une épingle ou un objet similaire. Appuyez sur le bouton de réinitialisation (13) pendant environ 3 secondes.

Afin de rétablir les paramètres par défaut de la radio, naviguez dans le menu pour accéder aux Paramètres système -> Système et sélectionnez la rubrique "Paramètres par défaut".

Remarque



- Notez que, lors de la réinitialisation aux paramètres par défaut, tous les pré-réglages comme la langue et les favoris seront irrévocablement supprimés.

15. Soins et entretien

Remarque



Débranchez l'appareil du secteur avant de le nettoyer et en cas d'inutilisation prolongée.

- Nettoyez le produit uniquement à l'aide d'un chiffon non pelucheux légèrement humide ; évitez tout détergent agressif.
- Si vous deviez ne pas utiliser le produit pendant une période prolongée, éteignez l'appareil et débranchez-le de l'alimentation électrique. Stockez-le à un endroit propre et sec et évitez toute exposition directe au soleil.

16. Exclusion de garantie

La société Hama GmbH & Co KG décline toute responsabilité en cas de dommages provoqués par une installation, un montage ou une utilisation non conformes du produit ou encore provoqués par le non-respect des consignes du mode d'emploi et/ou des consignes de sécurité.

17. Service clientèle et assistance

En cas de question concernant le produit, veuillez vous adresser au service de conseil produits de Hama. Ligne téléphonique directe : +49 9091 502-115 (allemand/anglais)

Vous trouverez de plus amples informations concernant l'assistance ici : www.hama.com

Le mode d'emploi complet est disponible à l'adresse Internet suivante : www.hama.com -> 00173191 -> Downloads

18. Déclaration de conformité

 Le soussigné, Hama GmbH & Co KG, déclare que l'équipement radioélectrique du type [00173191] est conforme à la directive 2014/53/UE. Le texte complet de la déclaration UE de conformité est disponible à l'adresse internet suivante : www.hama.com -> 00173191 -> Downloads

Bandes de fréquences	Puissance d'émission émise maximale
Bluetooth : 2,402 – 2,480 GHz	2.09 dBm (EIRP)

Touches de gestion des favoris			Mode/menu actif				
3	1	Touche [PRESET 1]	DAB	FM			
4	2	Touche [PRESET 2]	DAB	FM			
5		Touche [PRESET]	DAB	FM			
Fonctionnement général							
6		Touche [SETTINGS]	DAB	BT	FM	AUX	
			Menu				
7		Touche [POWER]					
8		Touche [MODE]	DAB	BT	FM	AUX	
9		Touche [NAVIGATE]	DAB	BT	FM	AUX	
				BT			
			Menu				
10	OK	[ENTER/OK]	DAB				
				BT			
					FM		
						AUX	
			Menu				
11		Touche [NAVIGATE +]	DAB	BT	FM	AUX	
				BT			
			Menu				
12		Touche [BACK]	DAB				
					FM		
			DAB	BT	FM	AUX	
			Menu				

Remarque : si, pour l'une des fonctions des touches mentionnées, il n'est pas précisé dans la description s'il s'agit d'un appui long ou bref, c'est qu'il s'agit d'un appui bref sur la touche. Un appui long sur une touche nécessite une pression d'environ 3 secondes sur la touche correspondante.

Fonction des touches	
	Appui bref sur la touche : accès à l'emplacement mémoire du favori 1 pour le mode de lecture actuelle Appui long sur la touche : mémorisation de la station actuelle sur l'emplacement mémoire 1
	Appui bref sur la touche : accès à l'emplacement mémoire du favori 2 pour le mode de lecture actuelle Appui long sur la touche : mémorisation de la station actuelle sur l'emplacement mémoire 2
	Accès à la liste des emplacements de mémoire des favoris (1-30) Appui long sur la touche : Accès à la liste des emplacements de mémoire des favoris (1-30) afin de mémoriser la station active comme favori
	Appui bref sur la touche : ouverture du menu du mode actif Appui long sur la touche : ouverture des paramètres système de l'appareil
	Retour à l'écran de lecture actif en arrière-plan
	Fonctionnement sur secteur Appui bref sur la touche : sortir la radio du mode de veille ou mettre la radio en mode de veille.
	Fonctionnement sous batterie Appui bref sur la touche : mettre la radio hors tension Appui long sur la touche : mettre la radio sous tension
	Commutation entre les modes de fonctionnement disponibles
	Appui bref sur la touche : réduction du volume en mode de lecture
	Appui long sur la touche : Titre précédent
	Menu : navigation vers le point de menu suivant
	Modification de la présentation de l'écran de lecture par un bref appui sur la touche 1) Présentation partagée (Contenus visuels à gauche – Contenus textuels à droite) 2) Affichage des images maximisé, avec informations en pied de page 3) Présentation des images en plein écran
	Appui bref sur la touche : effectuer une pause et continuer Appui long sur la touche : associer un nouvel appareil et couper, le cas échéant, la connexion existante
	La station suivante pouvant être reçue est automatiquement recherchée.
	Aucune fonction
	Menu : confirmation d'une sélection de menu active
	Appui bref sur la touche : augmentation du volume en mode de lecture
	Appui long sur la touche : Titre suivant
	Menu : navigation vers le point de menu précédent
	Appui bref sur la touche : ouvrir la liste des stations
	Appui bref sur la touche : ouvrir le menu des paramètres pour la radio FM
	Appui long sur la touche : mise en mode silencieux de l'enceinte
	Retour au menu précédent

hama

Hama GmbH & Co KG
86652 Monheim/Germany
www.hama.com

All listed brands are trademarks of the corresponding companies. Errors and omissions excepted, and subject to technical changes. Our general terms of delivery and payment are applied.

00173191/06.22